



泰鼎國際
 泰鼎國際股份有限公司
 APEX INTERNATIONAL CO., LTD.



Apex

International Co., Ltd.

Corporate Social Responsibility Report 2019



關於本報告書

本報告書是泰鼎國際股份有限公司發行的第四本企業社會責任 (Corporate Social Responsibility, CSR) 報告，泰鼎將每年持續發行此報告，並出版中文及英文兩種版本，您可至我們網站的企業社會責任專區了解更多泰鼎致力於企業社會責任的成果與成長。

報告期間

本報告書資訊揭露期間為2019年度(2019年1月1日至2019年12月31日)，內容涵蓋我們的永續願景及策略、重大性主題回應，和經濟、環境及社會等層面的具體實踐與績效數據。

編制標準

報告書依全球永續性標準理事會(Global Sustainability Standards Board, GSSB) 發布之 GRI 永續性報導準則 (GRI Sustainability Reporting Standards)，並參照國際整合性報導委員會 (International Integrated Reporting Council, IIRC) 之整合性報導 (Integrated Reporting) 架構進行編製，希望能提升報告的品質，並連結各項營運活動，以期能更全面並整合地與利害關係人溝通。

註：根據台灣證券交易所對產業別及實收資本額的規定，泰鼎目前無須編製企業社會責任報告，本報告係為自願性編製。

聯絡方式

泰鼎國際股份有限公司 稽核室 何佳蓉 經理 地址：台北市松山區敦化北路205號5樓503室
電話：(02) 2717-0032#24 傳真：(02)2717-0703 電子郵件：csr@apex-intl.com.tw

¹TGO-CFO之溫室氣體清單與世界企業永續發展協會出版之溫室氣體盤查議定書相同，連結如下：

https://ghgprotocol.org/sites/default/files/standards/ghg_protocol_chinese.pdf

目錄	頁次
一 關於本報告書	1
二 來自社會責任管理委員會主席的一封信	2
三 競爭優勢	4
四 組織簡介	6
五 公司概況及營運據點	7
六 已辨認之重要議題及邊界	8
七 利害關係人參與	11
八 公司治理	12
九 道德與誠信	12
十 環境保護	14
十一 社會投資	16
十二 快樂和安全的工作場所	17
十三 客戶服務	20
十四 供應商管理	20
十五 GRI準則索引	20

報告邊界及範疇

本報告書邊界篩選原則係考量業務性質、產業關聯性及控制權。財務數據係採自經安侯建業聯合會計師事務所(KPMG)查核後泰鼎合併財報，合併報表個體請參閱2019年度合併財務報告；環境面及社會面數據係採自泰鼎國際股份有限公司、以及持股持股比例達50%以上之子公司，包含Apex Circuit (Thailand) Co., Ltd.與Approach Excellence Trading Ltd.；溫室氣體盤查範疇係依泰國溫室氣體管理組織 - 組織碳足跡計劃(TGO-CFO¹；等同於ISO14064-1：2006)作為報告中之溫室氣體清單標準。本標準涵蓋二氧化碳(CO₂)、甲烷(CH₄)、一氧化二氮(N₂O)。本報告主題涵括經營績效、公司治理、環境保護及社會參與等面向，與目前國際對於企業經營資訊揭露的方向相呼應。若在範疇或數據量測上與前一版不同，則會於該段落中特別註明。報告書中所揭露的統計數據皆來自於自行統計與調查結果，並以一般慣用的數值描述方式呈現。



來自社會責任管理委員會主席的一封信

在邁向永續發展的目標上，除了專注本業、追求營收獲利及股東報酬最大化之外，泰鼎始終相信，必須同時思考企業對環境的影響與社會責任，為社會的良性循環提供一分力量。

泰鼎於2015年制定企業社會責任政策後，希望在永續經營的基礎上，將「公司治理」、「永續環境」及「社會公益」三大目標貫徹於日常營運之中，透過內部各個權責單位，了解利害關係人關心的重大議題，並加強企業社會責任資訊的揭露：



經濟面向方面

泰鼎於2019年度延續2018年強化成本之成效，持續再精進製程效率及成本管控，以致2019年雖受中美貿易戰、日韓貿易戰影響收入相較2018年度減少，毛利及營業淨利表現仍獲得提升，其成功來自於公司全員同心努力方能達成。

身為泰國第二大印刷電路板硬板製造業者，泰鼎同時希望帶動供應鏈共創永續的經營模式。因此我們已將勞工及環境準則納入稽核的一環，要求供應商共同遵循本公司之企業社會責任政策與責任商業聯盟行為準則(Responsible Business Alliance, RBA)的行為規範。

環境面向方面

2019年除達成節能、節水及廢棄物回收等既定環保目標外，並持續進行再生能源的設置、廢水回收方案之研究、及泰國工廠之溫室氣體盤查與揭露。

社會面向方面

泰鼎始終強調員工權益與社會參與二大領域。員工是泰鼎國際的最大資產，我們十分關注員工的身心健康及職場環境，每一廠區皆必須通過ISO 14001及OHSAS 18001職業安全衛生管理系統認證。2019年提供超過5,000個工作機會，並以具競爭力的薪酬水準、多元訓練課程及各項工作生活平衡措施來積極留任人才。

2019年，泰鼎員工進行之社會回饋活動，包含提供盲人按摩工作機會、捐錢、捐血、捐書、捐生活用品予學校單位、醫療基金會及當地寺院等，共計13項活動，金額達31萬泰銖。泰鼎主動照顧員工身心需求，而員工在工作之餘，也樂於回饋社會，形成一個良善循環。

策略目標

企業社會責任涵蓋經濟、社會、環境三大範疇，在全球景氣及環境劇烈變動的年代，善盡企業社會責任不僅有助累積營運基本功，有效減緩或消除風險，也可與利害關係人共享永續價值。



短期目標

除達成節能、節水及廢棄物回收等既定環保目標外，並持續進行再生能源的設置、廢水回收方案之研究、及泰國工廠之溫室氣體盤查與揭露。

中期目標

持續落實公司治理及企業社會責任之策略目標。雖然泰鼎之營收規模相較印刷電路板同業還未能進入前十名，但在最近幾年公布之公司治理評鑑中，泰鼎於上市公司中位列前6%至20%，足見泰鼎對於公司治理與企業社會責任之落實已獲肯定。

長期目標

泰鼎國際期許自己成為具有社會影響力的企業公民，為下一代創造更美好的未來。

Chief Executive Officer
Chou, Jui Hsiang



競爭優勢

優良的企業管理

本公司管理階層致力於本業經營、保持營運穩定及業績成長，同時保持內部良好的溝通管道，並秉持著五大經營理念：1.最高的品質 2.最好的價格 3.準時的交貨 4.卓越的服務 5.滿意的服務

客戶及產品應用多元

本公司之主要客戶分別來自日本、韓國、歐美及中國大陸等地區，且終端客戶涵蓋國際一線品牌商。客戶多元分散使得本公司業務不受單一國家或地區的之經濟狀況良窳影響，而本公司產品應用多元，主要橫跨消費電子、通訊設備、電腦週邊及汽車電子，顯見本公司近年致力於擴大各式產品線以滿足客戶各式需求，同時增強提供客戶一站式服務的利基。

成本控制與產品價格

印刷電路板具有製程繁複及接單式生產等特性，故有無精確有效的管理制度仍是維持競爭力及創造利潤之根本，而本公司所生產的印刷電路板皆為廠內自製，因此能有效控制各站良率，降低生產成本，同時本公司為了降低接單與購料的時間誤差，對於業務及採購集中管理，亦成為成本控制重點的環節之一。良好的成本控制反應在報價上，即為具有競爭力的產品價格

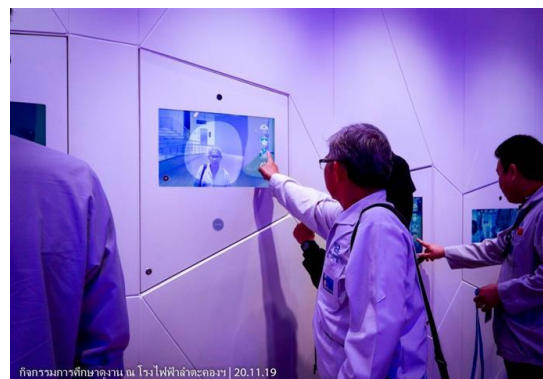

發展願景之有利及不利因素與因應對策

有利因素

泰國的地理與人文

泰國位居東南亞交通樞紐，資源豐富，泰國身為東協成員之一，持續享有區域經濟優勢並吸引外國投資。2015年隨著東南亞經濟共同體（AEC）正式啟動，泰國同時享有出口至東協國家以及零關稅邊境商業交易的優勢。此外，泰國民情和善且具忠誠度，致使本公司能夠保持在較低的離職率，以維持生產效率與品質。



勞工成本與勞工意識

即使泰國政府近年將基本工資提升，然而本公司經由成本控制管理，使得成本能維持在較低的水準。本公司亦深知泰國當地較低的人力成本為毛利之主要貢獻來源之一，故本公司持續加強自動化方面之投資以降低未來對人力之依賴程度，並且開始加強投資自動化設備以減少密集的人力成本。

市場占有率及需求

本公司深知要能在電子產業生存，成本競爭力、商品品質、快速及良好的服務是不可或缺的能力，方能維持現有客戶並開拓新客源。我們持續透過現有客戶擴大市佔率，並積極開發新客戶

以滿足新廠貢獻之產能。隨著機器設備持續投入至新廠，本公司亦致力於新產品開發與技術之研發，提高更高之生產量以維持市場需求，爭取與更多服務客戶及業績成長機會。本公司在市場上具價格競爭優勢，且持續維持與客戶之緊密關係，並積極開拓新客源。



亞洲印刷電路板產業取得競爭優勢

近年中國大陸仍因其持續攀高的人力成本導致製造成本上升，人力成本受制於中國政府的政策，且日趨嚴格的環保政策，致使位於東部沿海的PCB廠商開始西移至內地設廠。雖然中國內地之生產成本較低，但其硬體設施及物流服務相較亦沒有東部地區發達，這對我們的競爭對手都造成相當的壓力，身處泰國讓本公司處在相較優勢的地位。



泰國地理物流優勢

近年來泰國在陸路運輸系統已大為改善，從泰國運往至中國大陸任何地區僅需7-10天，不僅縮短交貨時間，同時也降低成本，競爭力也相對提高。在原物料供應方面，泰國亦有四家廠商可提供板材，本公司亦與部分位處於泰國之廠商採購生產所需之服務，可有效節省等待時間。

不利因素及因應對策

環保意識抬頭

本公司於近年導入幾項計畫，如電氣及廢水處理設備等，以減少環境相關成本。我們相信這一些計畫的投資報酬率是相當值得的。整體而言，我們已看見初步的成果，且我們持續努力控制成本，以使環保支出成本將不會影響本公司的獲利狀況。

因應措施

本公司持續改善生產製程以減少污染源，配合環保策略積極投入防治污染設備，以符合環保法規要求，並委託合格之專業環保廠商處理污染廢棄物，以減少環境污染及環保支出成本。



市場競爭激烈

PCB產業為電子產業之母，來自客戶售價下降的壓力從未間斷，這也是這個產業的宿命。

因應措施

本公司持續採取積極地銷售策略以保持90%以上的工廠稼動率，因此能夠提供具有競爭力價格及確保合理的獲利。持續開發客戶對於多層板的需求，以提升平均銷售價格及獲利。雙層板在本公司的比率持續降低並且提升多層板的比重，使得我們有能力對抗其他生產地區的競爭。

匯率變動影響獲利能力

兌換利益/損失將會影響公司最後的獲利，本公司透過自然避險及部分衍生性商品的謹慎運作，已將匯兌所可能造成的影響大幅度降低。

因應措施

財務部門盡量以同幣別之銷貨收入支應採購及相關費用之支出，以達自然避險效果。隨時間與外匯市場變化，蒐集匯率市場相關資訊及未來走勢，適時換匯以降低匯率風險，並隨時評估遠匯合約及外匯選擇權之狀況。



國際原物料價格波動

對於重要的原料，如CCL、Prepreg、Copper Foil、藥水及Dry Film等，本公司採取積極的方式與供應商進行議價。

因應措施

本公司已經注意到該趨勢並持續觀察，並且在價格低點時預購所需數量以維持較低的材料成本比率，我們同時與原物料供應商維持良好關係，以確保所有的材料成本可以達到預期價格。本公司亦透過季度計畫進行成本控管，以使能符合預算之規劃。

組織簡介

泰鼎文化的主軸是工作時的「東方思維與西方管理合作」。「東方思維」是指以感性來對待他人。同時，「仁」的概念對泰鼎來說無疑是有幫助的，也是實現團隊和諧與寬容的基礎。為了理解對方的觀點，泰鼎人必須始終保有同理心。那麼，溝通的有效性就可以創造出來，我們可以進一步實現經營目標。「西方管理」強調規範遵守的精神。泰鼎人必須精確謹慎地遵守法律，法規和內部控制制度，作為保持競爭力的基礎。

泰鼎是印刷電路板的專業製造商，擁有約5,700名員工，其中大部分是泰國籍。泰鼎在曼谷西南部的龍仔厝府（Samut Sakhon）擁有兩家工廠。泰鼎專注於2至12層印刷電路板產品上。2019年，合併營業收入和營業利潤分別為新台幣103.87億元和新台幣8.3億元。

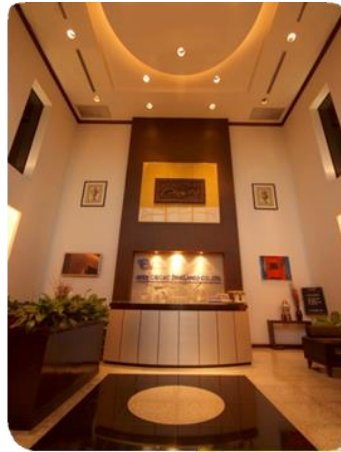

泰鼎及其子公司的業務

泰鼎集團的主要業務是生產和銷售雙面和多層硬式印刷電路板。產品在泰國本地銷售，並出口到世界各地的 25 個國家，包括中國、韓國、拉丁美洲國家、南非、俄羅斯、突尼西亞、歐洲和美國。

作為該集團客戶的消費電子產品製造商包括三星、Arris、Technicolor、惠普、佳能、東芝和Western Digital。該集團生產的印刷電路板主要應用於液晶電視、機上盒、硬碟、印表機、無線傳輸設備、TF面板和汽車多媒體產品等。

新產品和待開發的服務項目

液晶電視、機上盒、家庭娛樂等消費性產品目前繼續保持溫和增長，幾乎所有日本品牌廠商都面臨著市場份額縮小。我們已經開始進行開發汽車零組件，小型WI-FI、RF應用產品和印刷電路板變壓器產品等新產品。我們能夠利用新工廠和升級後的產能，在這些產品上有優勢，並在韓系客戶現有液晶電視及機上盒的訂單基礎上，開發其家電產品的新訂單，期望未來能看到更多改善。

另一方面，我們將建置製造回溯系統，提升品質改善流程及風險管控並且開發自動化製程，提高品質穩定性。



公司概況及營運據點

公司概況

泰鼎設立2009年10月28日，註冊地為開曼群島。本公司及子公司目前主要營業項目為雙面(Double-sided)與多層(Multi-layer)印刷電路板(Printed Circuit Board, PCB)之製造與銷售，應用領域包括液晶電視、視訊轉換盒(Set-Top Box, STB)、硬碟、印表機、衛星通訊設備及車用多媒體設備。以下為泰鼎之總部位置、營運據點與投資架構圖及各據點主要營業項目：



各據點主要營業項目

1. 泰鼎主要為控股公司，並無實際業務活動。
2. APT由泰鼎持有99.58%股權，成立於2001年9月，是集團的生產營運中心。 APT生產的印刷電路板主要外銷至日本、韓國及中國，應用於消費性電子產品和辦公設備，其次則為機上盒、通訊設備、電腦設備和汽車零組件。
3. AET為泰鼎的全資子公司並成立了台灣分公司，負責台灣地區機器設備和原物料的採購和出貨。

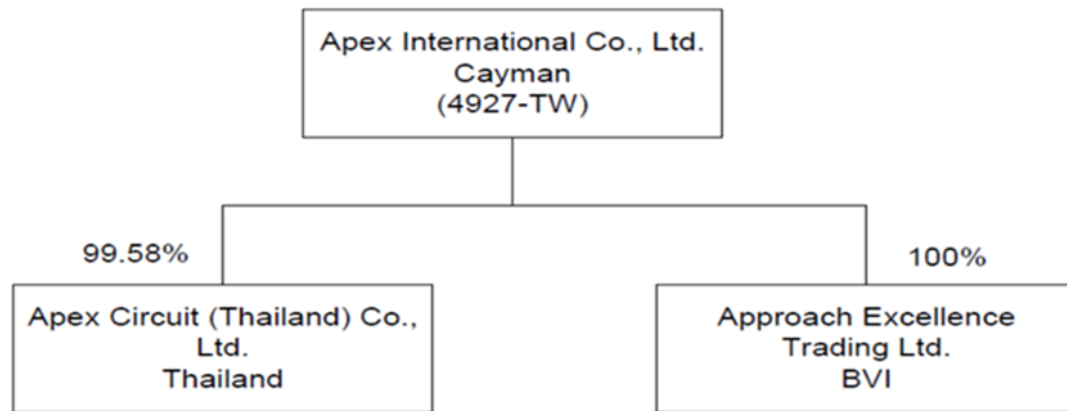

公司型態	國家	公司名稱	簡稱	地址
總公司	台灣	Apex International Co., Ltd.	泰鼎	105 台北市松山區敦化北路205號5樓503室 Tel: +886-2-27170032
分公司	台灣	Approach Excellence Trading Ltd.	AET	330 桃園市春日路 1314巷21 號 1 樓 Tel: +886-3-316-9896
營運總部及工廠	泰國	Apex Circuit (Thailand) Co., Ltd.	APT	APEX 1 : 39/234-236 Moo2, Rama 2 Rd., Bangkrachao, Amphur Muang, Samutsakhon 74000, Thailand Tel: +66-34-490537 APEX 2 : 30/101,102 Moo 1, Sinsakhon Industrial Estate Chetsadawithi Rd., Khok Kham, Muang, Samutsakhon 74000, Thailand Tel: +66-34-119225

員工人數

所有員工都與泰鼎簽有聘僱契約，且無臨時員工，人數亦無顯著變化。下表顯示泰鼎員工的平均服務年資、平均年齡和教育水準等資料：

年度		2018年度	2019年度
員 工 人 數	經理人	71	99
	生產部門	4,298	3,498
	一般員工	2,128	2,103
	合計	6,497	5,700
員工 職級	經理級以上	81 ²	99 ³
	一般員工	6,416	5,601
性 別	男 性	2,790	2,498
	女 性	3,707	3,202
區 域 別	台 灣	10	9
	泰 國	6,487	5,691
員 工 結 構	50歲以上	61	63
	30-50歲	2,604	2,523
	30歲以下	3,832	3,114
平均年歲		29.33	30.33
平均服務年資		3.37	4.32
學 歷 分 布	碩士以上	7	8
	大 專	380	379
	高 中	3,439	3,045
	高中以下	2,671	2,268

²泰籍員工47人，佔整體經理級以上員工58.02%

³泰籍員工54人，佔整體經理級以上員工54.55%



已辨認之重要議題及邊界

泰鼎已建立自身之企業社會責任守則，亦經董事會審議通過，並經定期覆核實施結果。RBA委員會根據利害關係人於參與過程中提出的問題，將其對應至到以下GRI面向。

泰鼎根據利害關係人提出之重大議題中所涵蓋之包容性、可持續性、重要性及完整性，辨認泰鼎適用之GRI Standard原則並定義報告核心內容。於此過程中，泰鼎透過各部門與利害關係人直接聯繫與溝通。

泰鼎根據利害關係人目前關心的問題，包括但不限於溫室氣體減排、環境管理、綠色產品和員工福利等。並藉由評估同業提及之重要問題，決定泰鼎企業社會責任報告之核心內容。

本報告提供了可持續性的行動，亦即減少廢物產生和減少溫室氣體排放。管理階層與RBA委員會已審查辨認後之重大議題，以確認這些議題已包含對公司和利害關係人的重大議題。

初步已辨認之重大議題及邊界與其相對應的聯合國17項永續發展指標(SDGs)

聯合國永續發展目標(SDGs)共設定17項，泰鼎依據自己的核心能力可結合以下 8 項目標要求

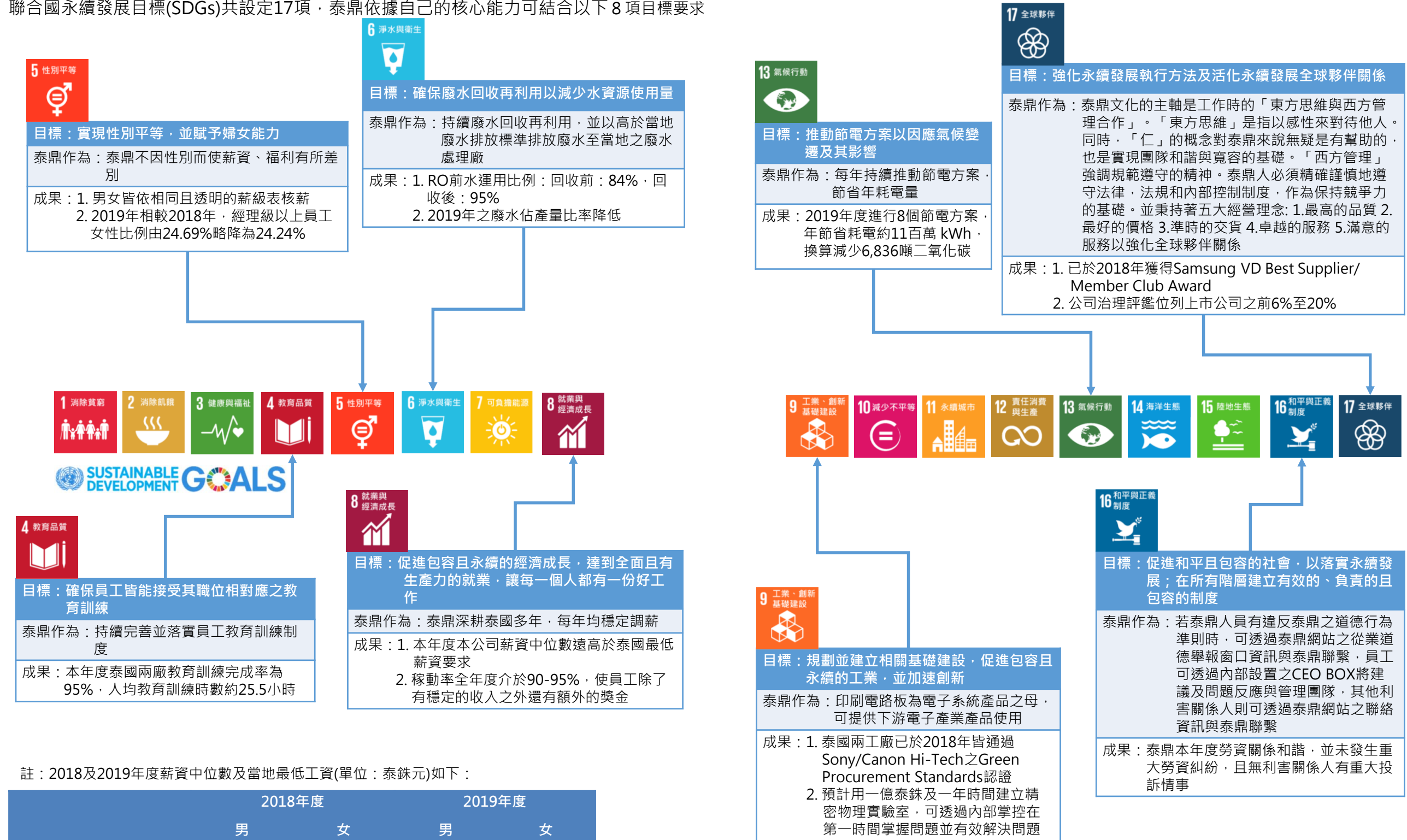

註：2018及2019年度薪資中位數及當地最低工資(單位：泰銖元)如下：

		2018年度		2019年度	
		男	女	男	女
副理以上	中位數	57,205.38	48,268.15	71,687.10	50,000.00
其他	中位數	11,007.23	12,736.66	11,505.00	13,000.00
當地最低工資		323/日		331/日	

初步辨認之氣候變遷風險及其帶來之潛在機會與本公司因應措施

全球暖化是共同面對的重要環境議題，氣溫日益升高，異常氣候模式將隨時間持續惡化，威力更強的氣旋、無規律的降雨和劇烈旱災和洪水會變得愈來愈頻繁，而曼谷曾是距離海平面約1.5公尺的沼澤地，預計將成為世界上受災最嚴重的城市地區之一，使得泰國政府近年來較重視環境議題。

泰國全年可分為三種季節，分別是雨季、涼季及熱季，全年雨量集中於雨季，因而使其於雨季時常有洪水災情，而涼季及熱季時則有缺水之虞。根據世界銀行(World Bank)的報告，由於極端降雨和天氣模式的變化，「近40%」的曼谷最快將於2030年被水淹沒。綠色和平組織 (Greenpeace) 的布卡斯里 (Tara Buakamsri) 也說，現階段曼谷正以緩慢速度下沉，而臨近的暹羅灣 (Gulf of Thailand) 海平面正以緩慢的速度上升，且高於全球平均，在不久的將來可能發生大規模洪水。

泰鼎在泰國設廠已逾十載，亦有經歷2011年泰國近十年來最嚴重的洪水災情，泰鼎深切了解氣候變遷會帶來的風險與機會，亦開始重視環境議題，泰鼎依據氣候相關財務揭露建議書(TCFD)⁴並參考製造業氣候變遷調適指引⁵進行氣候變遷風險與機會清單辨識以及泰鼎的因應措施，如下表所示：

氣候變遷相關風險清單與本公司因應措施

風險類別	揭露項目	風險辨識	因應措施
轉型風險	政策和法規風險	泰國政府重視環境議題，法規標準漸趨嚴格	本公司之放流水排放標準皆高於泰國政府規定，且排放前亦有定期抽檢，以確保符合規定。
	技術風險	低碳設備成本支出	本公司持續購置節能設備以及廢化學品處理設備，成本回收年限皆落於適當範圍內。
實體風險	立即性風險	雨季淹水	新建工廠地基皆有墊高，且廠內排水系統因應強驟雨排水亦有加強。
		涼季及熱季缺水	本公司已建立企業持續營運計畫程序(Business Continuity Plan)，針對缺水部分有標準作業程序，以期降低營運風險。
	長期性風險	海平面上升	新建工廠地基皆有墊高，且廠內排水系統因應強驟雨排水亦有加強。

氣候變遷相關機會清單與本公司現行做法/未來目標

機會類別	機會辨識	現行做法/未來目標
資源使用效率	資源回收利用	增加設備投資，使本公司廢化學品回收量大幅增加。
	採用節能設備	本公司持續購置節能設備，增加資源使用效率。
	追求無紙化辦公環境	增加伺服器及其存儲設備，降低本公司文件列印率。
韌性	培養因應氣候變遷的調適能力	本公司已建立企業持續營運計畫程序(Business Continuity Plan procedure)已期遇到災害時能妥善對應。



⁴氣候相關財務揭露建議書(Task Force on Climate-related Financial Disclosures, TCFD)由國際金融穩定委員會(Financial Stability Board, FSB)於2017年6月正式發佈。

⁵製造業氣候變遷調適指引係由財團法人台灣綠色生產力基金會編製，並經經濟部工業局指導。

利害關係人參與

泰鼎已經成立了一個名為RBA委員會的工作團隊來執行利害關係人參與活動 - 透過各部門集思廣益以及收集利害關係人的需求和期望，並與GRI準則的面向達成一致。所有資料皆保存在相關部門，包括但不限於客戶調查、與利害關係人討論之會議記錄、公司網站之利害關係人關切主題問卷以及其他在本年度收集到之各種回饋和訊息。

由於泰國管理團隊的控制台灣和中國的銷售業務，因此前述國際客戶以及所有來自海外公司的訊息將彙總至泰國營運總部。這些訊息將由RBA委員會進行初步審核，並作為2019年泰鼎納入企業社會責任報告的參考。以下為我們與利害關係人討論之結果彙總：



利害關係人	關切主題	回應部門	溝通互動的方式	頻率
社會	<ul style="list-style-type: none"> ● 法令遵循 ● 環境保護 ● 廢水處理 ● 消除城鄉的教育差距 ● 志工服務 ● 活動贊助 	RBA委員會、行政	<ul style="list-style-type: none"> ● 當地廢水處理廠檢驗 ● 公益活動 	<ul style="list-style-type: none"> ● 不定期
客戶	<ul style="list-style-type: none"> ● 產品品質 ● 產品運送 ● 良好的服務 ● 合理的價格 ● 環保產品 ● 無衝突礦產稽核 ● 機密資訊保護 	業務、品保、行政、研發	<ul style="list-style-type: none"> ● 電話、Email往來 ● 會議、互訪 ● 內、外部稽核 ● 客戶滿意度調查 	<ul style="list-style-type: none"> ● 平日頻繁 ● 不定期 ● 每年2次以上 ● 每年1次以上
員工	<ul style="list-style-type: none"> ● 員工福利 ● 職業健康與安全 	員工福利委員會、行政	<ul style="list-style-type: none"> ● 電話或Email ● Face book粉絲團 ● 公司內部網路公告 ● 員工福利委員會會議 ● CEO BOX ● 內部不定期會議 	<ul style="list-style-type: none"> ● 平日頻繁 ● 平日頻繁 ● 不定期 ● 每月一次以上 ● 不定期 ● 不定期

利害關係人	關切主題	回應部門	溝通互動的方式	頻率
政府	<ul style="list-style-type: none"> ● 綠色產品 ● 溫室氣體減量 ● 廢水管理 ● 用電減量 ● 法令遵循 	台灣分公司、財會、行政	<ul style="list-style-type: none"> ● 正式函文 ● 媒體 ● 公司網站 ● Email ● 公開資訊觀測站 	<ul style="list-style-type: none"> ● 不定期 ● 不定期 ● 不定期 ● 不定期 ● 按照相關規定
股東	<ul style="list-style-type: none"> ● 競爭優勢 ● 成長潛力 ● 股利政策 	台灣分公司、財會	<ul style="list-style-type: none"> ● 股東會 ● 法人說明會 ● 發言人窗口 ● 公開資訊觀測站 ● 公司網站 	<ul style="list-style-type: none"> ● 每年一次 ● 不定期 ● 平日頻繁 ● 按照相關規定 ● 不定期
供應商	<ul style="list-style-type: none"> ● 供應鏈管理 ● 公司治理 	資材、行政、製造	<ul style="list-style-type: none"> ● 實地審查 ● 電話、Email ● 會議 	<ul style="list-style-type: none"> ● 每年一次以上 ● 平日頻繁 ● 不定期



公司治理

泰鼎已建立以下企業社會責任相關之內部管理準則：

1. 公司治理守則
2. 企業社會責任守則
3. 公司誠信經營守則/董事及經理人道德行為準則
4. 董事選舉辦法/董事會議事規範/董事會績效評估辦法
5. 審計委員會組織章程/薪酬委員會運作管理作業辦法
6. 獨立董事之職責範疇規則

泰鼎稽核室負責企業社會責任管理並向董事會報告。APT已成立RBA委員會與節能委員會。

雖然泰鼎之營收規模相較印刷電路板同業還未能進入前十名，但在最近幾年公布之公司治理評鑑中，泰鼎於上市公司中位列前6%至20%，足見泰鼎對於公司治理與企業社會責任之落實已獲肯定。



道德與誠信

泰鼎有「公司誠信經營守則及董事及經理人道德行為準則」，規定了不道德行為及不當利益的類型和檢舉管道。要求所有泰鼎員工遵守商業道德和對大眾和利害關係人的責任。與此同時，董事會成員和管理階層都以誠信履行董事及經理人的職責亦遵守董事及經理人的行為規範，在履行職責時嚴格自律並謹慎行事。

本公司設有舉報制度，讓獨立董事和稽核經理負責道德問題和檢查，管道如下：

1. 內部：CEO BOX
2. 外部：公司官網揭露稽核經理的聯繫方式。透過舉報制度，2019年沒有發生道德問題，通過定期的稽核檢查沒有發現與以下任何主題有關的異常問題：
 - 外部提供的好處
 - 對外人的承諾
 - 政治獻金
 - 大量的捐贈
 - 商業秘密或知識產權
 - 私下交易
 - 國際法規遵循
 - 股票內線交易
 - 客戶/供應商道德問題

法令遵循

1. 泰鼎已建立公司誠信經營守則，並經董事會核准後，於公司網站之公司治理網頁上公佈。
2. 泰鼎已制定公司治理守則，作為處理股東查詢和股東權益相關事項的內部控制制度的指導方針，同時還有一位發言人及兩位代理發言人能即時回答股東提出的不同問題。
3. 泰鼎擁有合規的內部人名單，並按規定每月記錄內部人及主要股東的持股情況。
4. 泰鼎與其子公司和關係企業的管理權限、聯繫和交易的劃分均按照內部控制制度及相關作業程序的規定進行。
5. 泰鼎制定了防止內線交易規定，並定期提醒公司人員禁止從事此行為。
6. 董事會由各種專業背景、性別、年齡、受教育程度人員組成，並進行多元化補充以提高董事會整體能力。
7. 除薪酬委員會和審計委員會外，泰鼎還根據公司業務發展和相關規定設立其他職能委員會。
8. 泰鼎制定了董事會績效評估制度，並進行評估和績效評估，請參閱公司官方網站的評估結果。
9. 泰鼎每年會對簽證會計師的獨立性進行評估，確保其不是董事會成員、薪酬委員會成員、股東或公司的利害關係人。2019年3月5日，審計委員會和董事會批准了2019年度簽證會計師獨立性評估。請參見泰鼎2019年度年報第捌章特別記載事項之第五節第三項「會計師獨立性評估標準情形」之詳細資訊。
10. 泰鼎已經成立了負責公司治理、企業社會責任和道德事務的公司治理團隊。每年十二月團隊都會直接向董事會會議彙報明年的實施情況和計劃。
11. 泰鼎已在公司網站上揭露各項財務運作與公司治理資訊以及設立利害關係人專區，並且揭露財務資訊於網站。泰鼎亦設有聯絡窗口與利害關係人溝通，聯絡資訊也公佈在公司網站上，供利害關係人參考。
12. 泰鼎已委託專業的股東服務代理機構處理股東會事務。
13. 泰鼎設有英文官方網站。投資人可透過電子郵件或電話直接向發言人或代理發言人詢問相關問題。公司資訊之蒐集與揭露，由相關業務部門及發言人或代理發言人負責。如有自辦或受邀參加法人說明會，均揭露相關資訊於公司網站及公開資訊觀測站。

員工權益與員工關懷

1. 公平就業：不因性別、種族、宗教、政治立場或婚姻狀況，對於求職者或受僱者予以差別待遇，並禁止雇用童工。對懷孕同仁，提供補給品並給予較長的休息時間。
2. 除定期辦理員工健康檢查，並取得OHSAS 18001職業安全衛生管理系統及ISO 14001環境管理系統之外部稽核驗證，重視員工工作環境之安全與衛生條件。
3. 福利委員會每年舉辦一次以上的全體員工康樂活動，並每月辦理新進同仁之關懷活動，邀請各部門主管一同參與，透過團康遊戲的互動，提升員工的歸屬感及向心力。
4. 每月聘請視障者至工廠為員工進行按摩服務。協助視障者提供就業，並紓解員工工作壓力。



投資人關係

泰鼎為確保股東權益，設有專責人員妥善處理股東建議、疑義及糾紛事項，並架設公司中英文網站提供利害關係人容易取得資訊，網站揭露資訊如下：

1. 揭露章程及公司治理等資訊。
2. 股東會相關資料(至少包括最近期股東會年報、開會通知、議事手冊及議事錄)。
3. 揭露公司簡介，至少包括公司沿革、所製造的產品或提供服務之介紹、組織架構與經營團隊。
4. 主要股東資訊(包含股權比例達百分之五以上之股東或股權比例占前十名之股東名稱、持股數額及比例)。

另外，公司網站需設置利害關係人專區，以瞭解並回應利害關係人所關切之重要企業社會責任議題。

供應商關係

泰鼎營運主體與供應商長期建立緊密關係，以互信互惠的立場實現雙贏政策。

利害關係人權益

泰鼎與往來銀行、員工、客戶及供應商等，均保持暢通之溝通管道，並尊重及維護其應有合法權益。

董事和經理人進修

請參閱泰鼎2019年度年報第捌章特別記載事項之第五節第二項「董事及經理人進修之情形」之詳細資訊。

風險管理政策和風險

評估標準的執行情況

請參閱泰鼎2019年度年報第柒章財務狀況及財務績效之檢討分析與風險事項之第六節「風險事項」之詳細資訊。

客戶服務

泰鼎設有品保部門，固定客戶服務窗口，針對客戶抱怨事項，均即時與客戶進行充分溝通瞭解客戶需求以檢討改進，並透過定期拜訪及不定期聯繫，取得客戶之滿意度調查表，據以調整方向與深度，期能持續提供客戶最優質的服務。

董事責任保險

自2012年起，泰鼎已為全體董事投保董事責任保險。2019年保額為500萬美元。

與財務資訊透明有關

人員，取得主管機關

指名之相關證照

泰國兩名註冊會計師。

根據台灣證券交易所每年所舉行的公司治理評估的項目和要求，泰鼎進行自我評估並向董事會會議報告。2019年，泰鼎公司治理成績得到88.47分，這代表泰鼎在台灣上市的所有公司中排名在前6%至20%之間。

環境保護

泰鼎產品會產生四種常見的廢棄產品，其中包括溫室氣體、製程廢液、印刷電路板廢料和廢水。

溫室氣體排放

泰鼎意識到全球對氣候變化和溫室氣體 (GHG) 排放的重視，以及所有部門對溫室氣體減排採取行動的重要性。泰鼎已在2016年建立溫室氣體清單作為對其減排目標清單，計畫於未來五年內減少 5 % 清單中之溫室氣體排放量。

泰鼎主要消耗製造和供電的電能，節能項目的實施導致能源消耗和溫室氣體排放量逐漸下降。

2019年度節能執行情形：

1. 兩廠皆以改善空壓/空調/冰水系統為主進行節能方案，並更換節能燈泡，以改善該系統20%之耗能效率為目標。
2. 2019年度已進行8個節能方案，年節省耗電約11百萬 kWh，換算減少排碳量6,836噸二氧化碳。

其他間接溫室氣體問題主要來自供應鏈，故泰鼎已與供應商一同進行範疇3的溫室氣體盤查，期望擴大範圍盤查能加以控制範疇3的溫室氣體。

泰鼎使用TGO-CFO (泰國溫室氣體管理組織 - 組織碳足跡) 計劃(等同於 ISO14064-1 : 2006)作為報告標準，確立了溫室氣體清單。本標準涵蓋適用於泰鼎營運控制方法的二氧化碳(CO2)，甲烷(CH4)，一氧化二氮(N2O)的報告。以下為泰鼎2018及2019年度之溫室氣體報告(tCO2e報告)：

範疇	2018年度		2019年度	
	溫室氣體	範疇1及2占比	溫室氣體	範疇1及2占比
範疇1	10,608.60	6.90%	10,818.34	6.34%
範疇2	142,537.51	92.75%	153,029.30	89.69%
範疇3	518.28		6,781.14	
生質燃料	7.92		-	
總計	153,672.30	99.66%	170,628.79	96.03%

只考量範疇1及範疇2的溫室氣體時，泰鼎2019年度之溫室氣體為15.77噸二氧化碳/百萬新台幣收入。

廢化學品和印刷電路板

泰鼎一直專注於回收廢水與改善製程廢液的處理。隨著對銅回收設施的新投資，2019年由製程廢液中收集的銅總量達777噸，鹼性蝕刻液100%回收再利用合計9,157噸。這些回收的金屬被作為環保材料銷售給供應商。印刷電路板廢料於2019年於安全填埋場的總處置重量為342噸。

廢水處理

泰鼎企業社會責任管理委員會制定的所有環保政策都是根據不同的環境法規制定的，廢水排放檢驗標準比泰國工業部對工業區廢水排放系統品質要求更嚴格，以期能減少生產活動對環境的影響。以下為工業區廢水排放標準：

參數	單位	建議標準	泰鼎標準	檢測方式
pH		5.5-9.0	Compliant	Electrometric Method
Total Dissolved Solids (TDS)	Mg/l	3,000	Compliant	Dried at 103-105°C
Suspended Solids (SS)	Mg/l	200	Compliant	Dried at 103-105°C
BOD	Mg/l	500	Compliant	5-Day BOD test, Azide Modification
COD	Mg/l	750	Compliant	Closed Reflux, Colorimetric Method
Copper (Cu)	Mg/l	2.0	Compliant	Nitric Acid Digestion and Direct Air Acetylene Flame : AAS
Oil & Grease	Mg/l	10	Compliant	Soxhlet Extraction Method

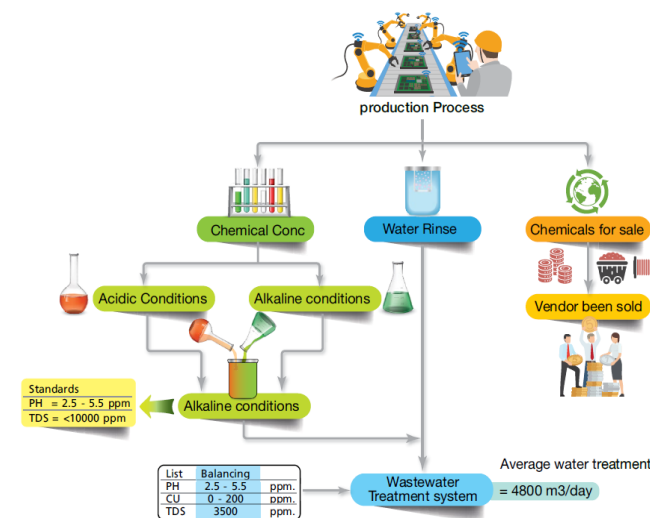

← 廢水回收流程圖 - 在排放到 Sinsakhon Industrial Estate 廢水處理廠前

泰鼎排放廢水至Sinsakorn Industrial Estate廢水處理廠前，有義務將廢水控制於標準參數中，泰鼎2019年度耗水量約為284萬立方米，廢水排放量約為227萬立方米。水資源 RO前水運用比例：回收前：84%。回收後：95%。

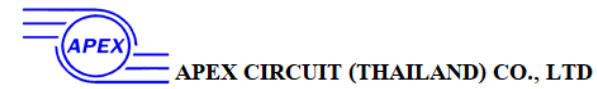

耗水量(百萬立方米)

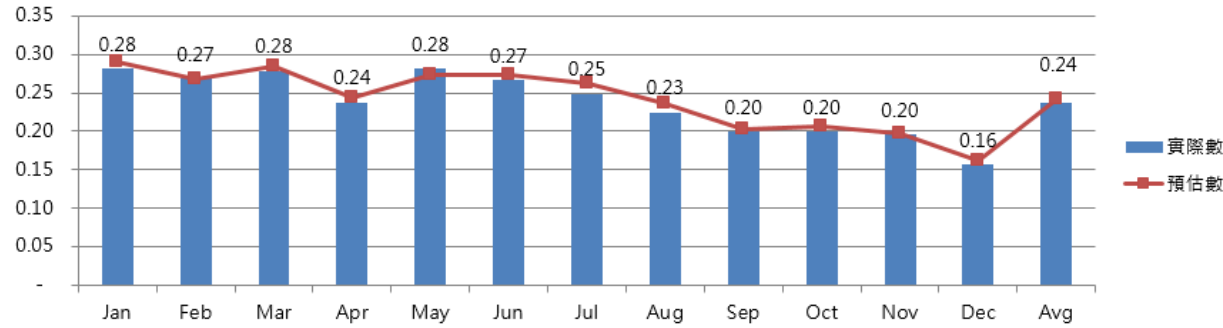

廢水排放量(百萬立方米)

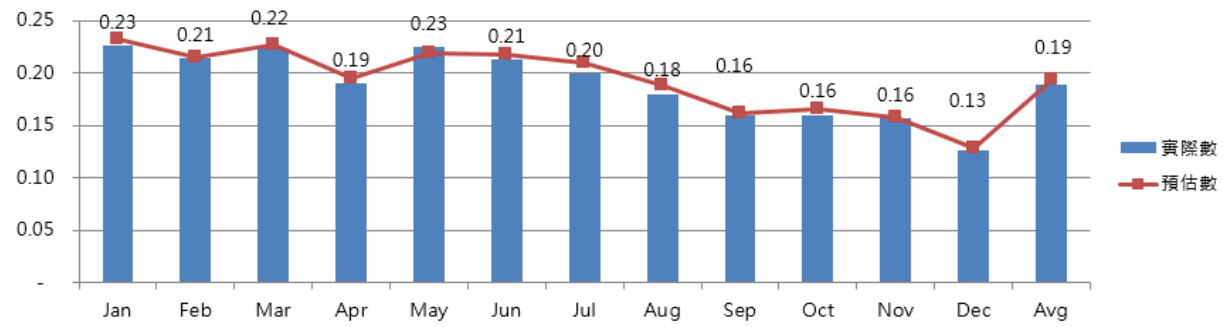

Water System flow chart

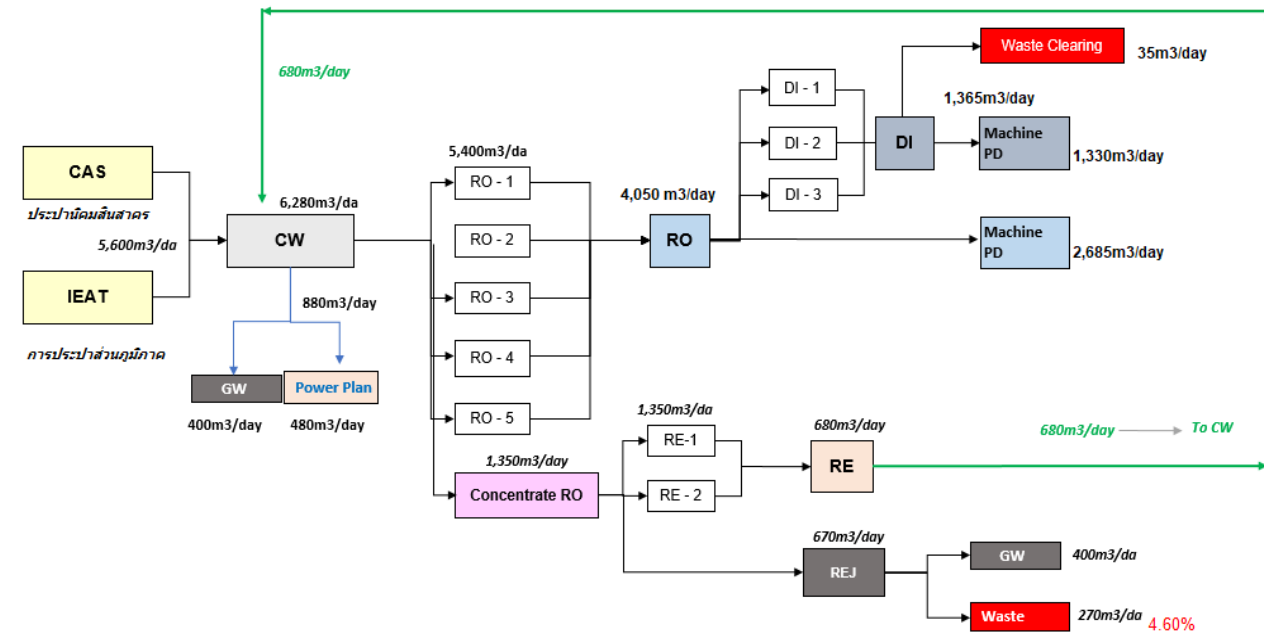

Waste Water Treatment

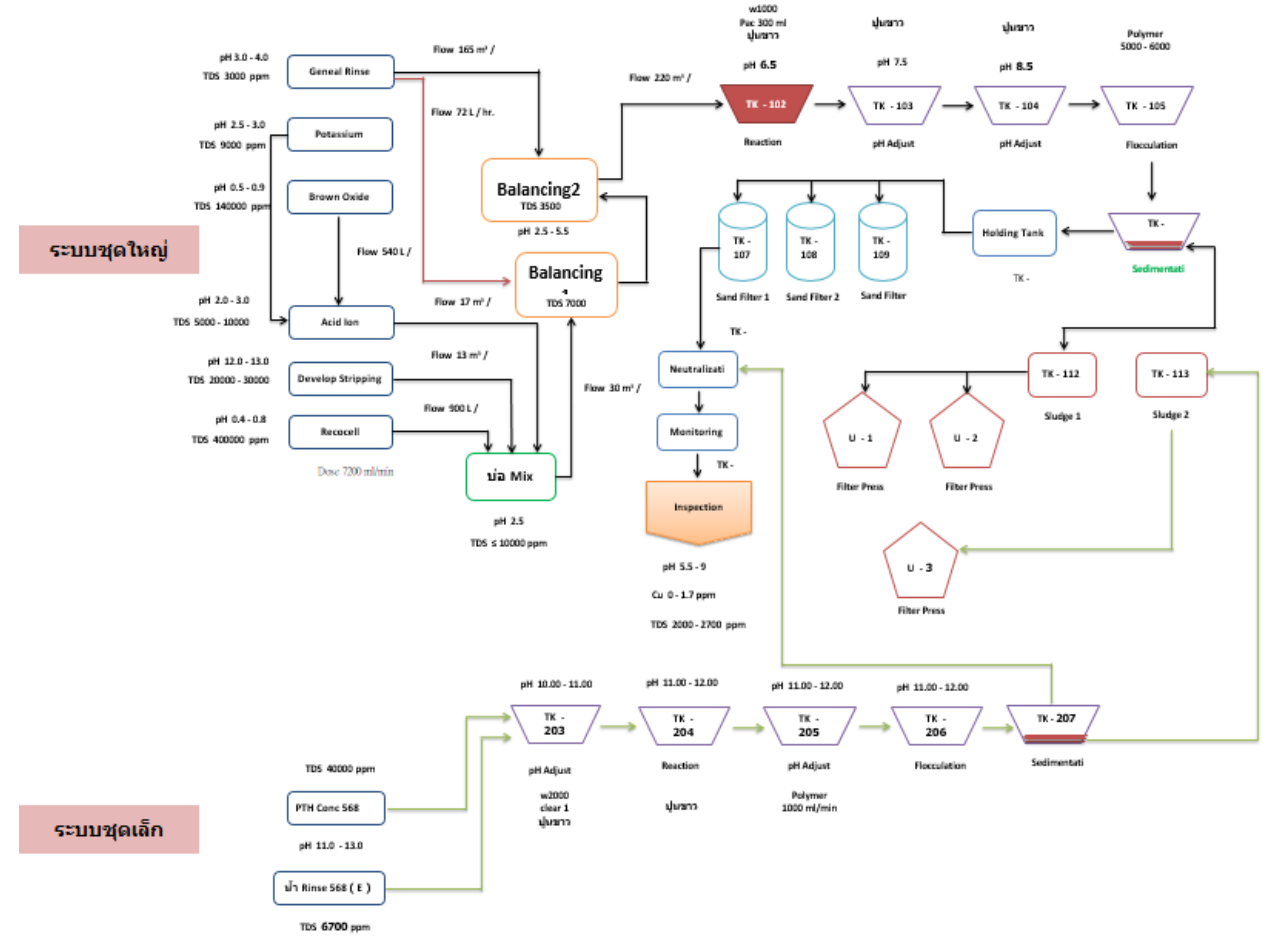

ระบบชุดใหญ่

ระบบชุดเล็ก

社會投資

響應泰國拉瑪九世國王的「自力更生」理念，泰鼎將慈善活動的作法，更進一步著眼於「社會投資」的概念，透過贊助附近社區基礎教育設施，來促進地方經由教育的發展來逐步提升社會價值。



弱勢關懷

1. 設立獎學金及獎狀，公開儀式頒贈予成績優異之本公司清寒員工子女。
2. 提供盲人工作機會，每月至工廠提供按摩服務，給付勞務費用約泰銖87萬元。
3. 舉辦慈善園遊會並將義賣所得設立員工急難救助基金。
4. 捐贈食物給弱勢病患及犯人。

社區活動

1. 泰國潑水節舉辦僧侶祈福及施食捐贈活動，維護當地傳統文化，提升地區認同。
2. 捐贈蠟燭，飲用水予泰國工廠周遭寺院，並贊助其傳統祈福活動。
3. 捐贈獎學金予鄰近國小學校，並提供物資贊助社區活動。
4. 每季與當地醫院合作，舉辦員工捐血活動。
5. 贊助Sinsakhon Industrial Estate迷你馬拉松。

環境保護

1. 認養工廠周邊之綠化工程。
2. 舉辦種植紅樹林活動。

2019年度，泰鼎員工進行之社會回饋活動，共計13項活動，金額達31萬泰銖。泰鼎主動照顧員工身心需求，而員工在工作之餘，也樂於回饋社會，形成一個良善循環。

快樂和安全的工作場所

泰鼎的高階管理人員將所有員工和在泰鼎工作的外包廠商員工的安全、職業和健康問題列為重中之重。泰鼎5,700名員工是成功維護泰鼎營運的重要資源，因此泰鼎以零工安事故為經營目標。

泰鼎的工作規則和條例遵循國際人權法律的精神，主要與以下幾個方面相關：

- A. 選舉產生之員工福利委員會委員；
- B. 關懷弱勢族群，不定期舉辦捐贈義賣活動；
- C. 禁用童工；
- D. 人力資源運用政策無性別、種族、社經階級、年齡、婚姻與家庭狀況等差別待遇；
- E. 確保就業、雇用條件、薪酬、福利、訓練、考評與升遷機會之平等及公允。

員工可以通過CEO BOX等管道向管理團隊提出建議並指出問題。泰鼎在2019年度並無情事重大之投訴信件。泰鼎的勞資關係和諧，並無發生重大勞資糾紛。泰鼎建立了合理的薪酬與薪酬政策和績效評估機制；績效考核亦包括企業社會責任工作目標的實現。

泰鼎已建立安全與職業委員會，定期檢查工作環境是否符合安全規定，以盡量減少工作場所的安全隱患。泰鼎還定期為員工提供身體檢查，希望能夠了解自己的健康狀況，提高員工的身心健康。泰鼎的子公司APT也因其創造的良好健康和安全的工作環境而通過了OHSAS 18001認證。



勞資關係

電子零組件業屬勞動密集產業，故勞資關係係為重要的一環，而供應鏈中的同業和利害關係人也對此議題十分注重。因此，泰鼎已經公布與勞工相關的規定，已符合國際慣例對勞工工作條件的要求，例如TLS、責任商業聯盟行為準則(RBA)等，旨在對勞工問題進行零投訴。泰鼎對所有員工都有公平和平等的待遇，目前加班採用自願申請制。

人資部門依各部門之工作目標及職能需求，協助各部門主管排定各年度之教育訓練計畫，並明訂各職級之升遷考核標準，落實育才、留才、用才之目標規劃。

員工福利制度

- (1) 多線上下班接駁交通巴士
- (2) 員工制服
- (3) 員工餐廳供應三餐
- (4) 全勤獎金
- (5) 疾病及喪葬補助
- (6) 員工貸款
- (7) 舉辦年度運動大會暨員工派對
- (8) 年資敘獎
- (9) 員工懷孕期間禮遇



進修及教育訓練

良好的員工進修計畫，不但可增進員工職能，也是公司吸引優秀人才所不可或缺的重要政策。從員工第一天進入公司開始，泰鼎提供完整的教育訓練課程及進修計畫，期盼透過教學相長的過程，培養員工對公司的歸屬感及團隊合作的企業文化，並鼓勵員工參與公司各項專案企畫，激發員工自我期許，亦厚植公司競爭實力。

泰鼎2019年度員工教育訓練成果如下：

項目	總時數(人時)	金額	受訓人數
新人訓練	37,822	1,384千元	13,840
專業訓練	107,437		39,217
董事及經理人進修	107	63千元	33
總計	145,366	1,447千元	53,090

1. 新人訓練為內部訓練，每週達成率均為95%以上
2. 專業訓練包含內部訓練及外部訓練，依課程種類區分為Law/ Regulation、Quality System、Quality and Efficiency、Attitude Adjustment、Leadership、企業社會責任及當地主管機關要求之專業課程等，達成率為95%以上。
3. 董事及經理人進修則依照台灣法令規定進行，達成率為100%。
4. 退休制度及其實施情形 員工退休制度均依循當地國相關法令辦理：
 - A. 泰國地區：依照泰國勞工保護法案第11章第118節，對當地員工提供退休金保障，屬確定給付計畫，達符合退休條件之員工可依其年資領取相應天數薪資之退休金，相關之負債已依當地合格精算師出具之精算報告認列於財務報表中。
 - B. 台灣地區：台灣地區之員工皆適用勞工退休金條例，依法提撥每月工資之6%至勞保局個人退休金帳戶。
5. 員工權益維護措施情形：

和諧愉悅的工作氣氛是發揮團隊合作效益的重要條件。為順暢管理團隊與全體員工間的意見交流與共識的達成，泰鼎始終將合理的薪資水準、良好的工作環境及有效的溝通管道視為優先要務。本集團透過下列方式搭建與員工間溝通的橋梁：

 - A. CEO BOX：員工可透過CEO BOX將各項建議及問題反映予管理團隊。
 - B. 週會：利用每週集合全體員工的時間，將公司政策清楚傳達予員工知悉，以求達成群體共識，同往目標邁進。
 - C. 定期召開部門會議：泰鼎設有員工福利委員會協助維護員工權益事項，期待達成勞資互信互惠之雙贏目標。

泰鼎的勞資關係和諧，並無發生重大勞資糾紛，且高度重視員工福利，注重主觀和客觀環境的變化，並相應制定各項福利措施，以滿足員工的需求。雖然泰鼎沒有工會，但泰鼎建立了兩個主要的委員會，即OHSAS 18001委員會和安全與職業委員會，共有284名員工加入這些委員會，約佔員工總數的4.98%。此外，OHSAS 18001委員會和安全與職業委員會也負責建立、實施和維護與泰鼎營運相關的所有職業健康安全法規和相關法令。安全與職業委員會成員結構如下：

	APEX 1	APEX 2
副理級以上	26	21
其他人員	33	25
總計	59	46

OHSAS委員會成員結構如下：

	APEX 1	APEX 2
副理級以上	82	97



工作環境與員工人身安全保護措施

泰鼎設有OHSAS 18001委員會和安全與職業委員會定期檢查工作環境是否符合安全規定，以期降低工安發生之機率。本集團亦定期提供健康檢查給各位員工，期許員工能知悉自身健康狀況，增進員工身心健康。

事故數(APEX 1)

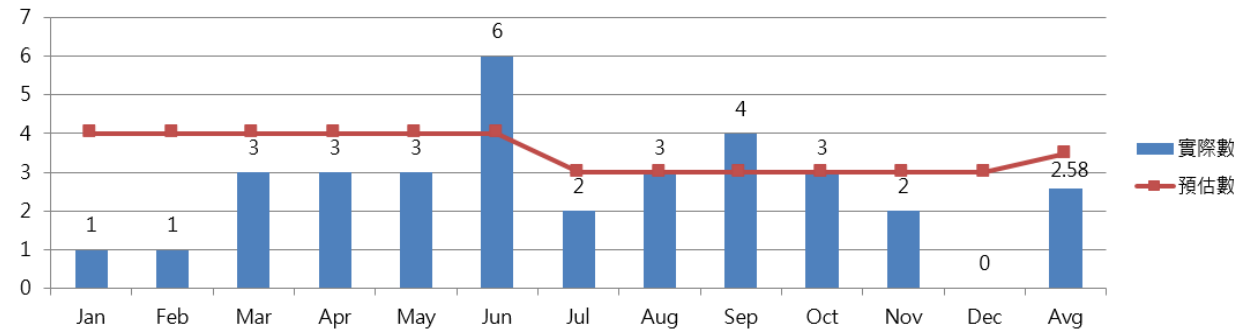

事故數(APEX 2)

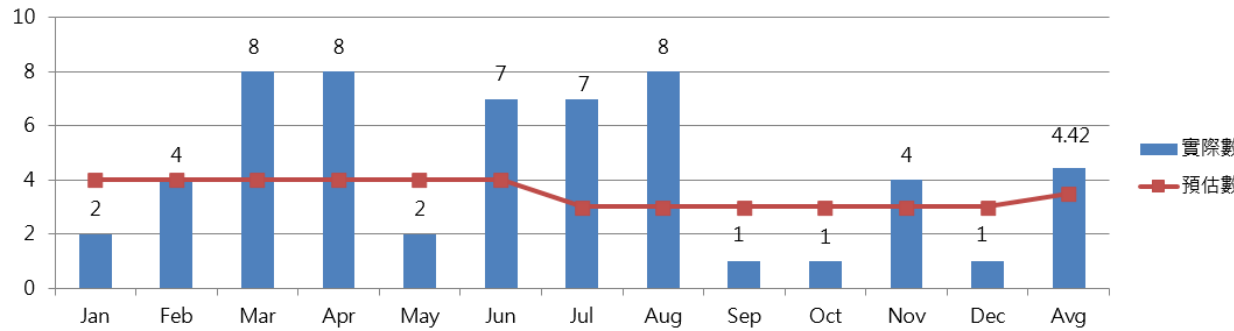

2018年度及2019年度安全與健康指標統計

統計指標	性別	2018年度		2019年度		單位
		2018年度	2019年度	2018年度	2019年度	
工傷總數	男	51	54	件		
	女	32	29	件		
職業疾病總數	男	0	0	件		
	女	0	0	件		
誤工天數	男	105	178	天		
	女	43	110	天		
總缺勤天數	男	11,101	12,966	天		
	女	14,809	15,740	天		
總工時數	男	6,271,465	5,280,636	小時		
	女	8,471,417	6,934,235	小時		
總工作人天數	男	2,187,173,244	1,648,218,355	人天		
	女	3,925,442,852	2,776,294,338	人天		
死亡人數	男	0	0	人		
	女	0	0	人		
計算指標	性別	二十萬小時		百萬小時		
		2018年度	2019年度	2018年度	2019年度	
工傷率	男	1.63	2.05	8.13	10.23	
	女	0.76	0.84	3.78	4.18	
職業病率	男	-	-	-	-	
	女	-	-	-	-	
誤工率	男	26.79	53.93	133.94	269.66	
	女	8.12	25.38	40.61	126.91	
缺勤率	男			1.42%	1.96%	
	女			1.40%	1.82%	

名詞解釋及計算公式

1. 工傷總數：只要是工傷都列入計算，包含交通事故
2. 職業疾病總數：因為工作而產生職業疾病
3. 誤工天數：員工提出申請工傷假的天數
4. 總缺勤天數：因病假、事假、工傷假缺勤的工作日總和，不包含年休假、公假、婚假、喪假、產假及陪产假
5. 總工作時數：各年應工作時數總和，日薪員工為每月總工時加總，月薪員工為每月總工作天x 8小時x該月底在職人數
6. 總工作人天數：該年度12月31日在職人數x總工作時數/8小時
7. 工傷率：工傷總(件)數/總工作時數x200,000
8. 職業病率：職業疾病總(件)數/總工作時數x200,000
9. 誤工率：誤工天數x 8小時/總工作時數x200,000
10. 缺勤率：總缺勤天數x 8小時/總工作時數
11. 係數200,000由每100名員工每年工作50週，每週工作40小時得出
12. 資料來源：泰鼎行政部門

客戶服務

泰鼎重視顧客的需求及期望，透過不斷提高滿意度，並將所有來自客戶的問題及回饋改善內部流程，且通過ISO9001認證，使泰鼎一直保持在客戶之供應商名單中，並使泰鼎業務增長。

泰鼎透過日常營運與客戶接觸，並且每半年定期實施客戶滿意度調查。此項定期調查涵蓋泰鼎前十大印刷電路板產品客戶，並從產品品質、產品交付速度及服務三大面向進行調查，根據調查結果進行分析，並直接向管理階層報告客戶回覆資訊，藉以改善內部或外部流程。泰鼎為了努力達成「客戶滿意」的目標，設有專職服務窗口，能立即處理各項客訴並提供客戶完整的產品資訊。

泰鼎產品的標示，均遵循相關法規及國際準則（即RoHS和HF）標示，於2019年並無發生重大違法情事。

APEX 1/2019

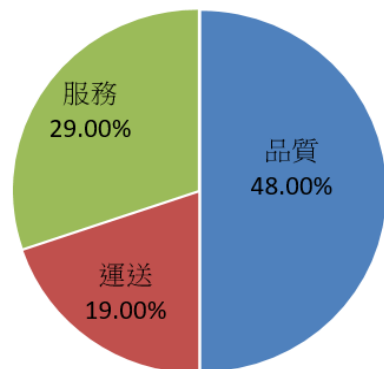

APEX 1/2019整體滿意度96.00%

APEX 2/2019

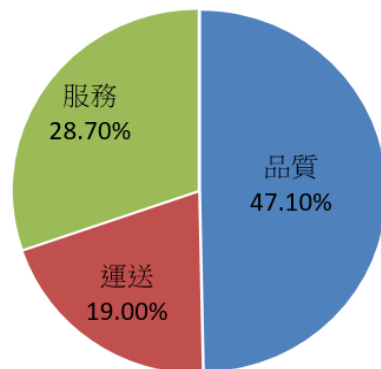

APEX 2/2019整體滿意度94.80%

註：品質滿意度佔50%；服務滿意度佔30%；運送滿意度佔20%

供應商管理

泰鼎有「公司誠信經營守則及董事及經理人道德行為準則」，規定了不道德行為及不當利益的類型和檢舉管道。要求所有泰鼎員工遵守商業道德和對大眾和利害關係人的責任。與此同時，董事會成員和管理階層都以誠信履行董事及經理人的職責亦遵守董事及經理人的行為規範，在履行職責時嚴格自律並謹慎行事。泰鼎採購部門定期對供應商進行考核與稽核和審核，並要求其各項產品必須符合RBA或ISO 14001之認證，以便雙方共同履行品質與環境保護的社會責任。

泰鼎前十大供應商均已簽署了同意書，如涉及違反泰鼎企業社會責任政策，且對環境與社會有顯著影響時，泰鼎得隨時終止或解除雙方合作關係。

GRI準則索引

GRI準則	揭露項目	對應頁碼或連結	備註
一般揭露			
1. 組織概況			
102-1	組織名稱	Page 1	
102-2	活動、品牌、產品與服務	Page 6	
102-3	總部位置	Page 7	
102-4	營運據點	Page 7	
102-5	所有權與法律形式	Page 7	
102-6	提供服務的市場	Page 6	
102-7	組織規模	Page 6	
102-8	員工與其他工作者的資訊	Page 8	
102-9	供應鏈	無揭露	與前一年度相較無重大改變
102-10	組織與其供應鏈的重大改變	無揭露	與前一年度相較無重大改變
102-11	預警原則或方針	Page 5, 10	
102-12	外部倡議	無揭露	無參與外部倡議
102-13	公協會的會員資格	無揭露	僅參與台灣電路板協會 (TPCA)
2. 策略			
102-14	決策者聲明	Page 2-3	
102-15	關鍵衝擊、風險及機會	Page 4-5, 10,13	
3. 倫理與誠信			
102-16	價值、原則、標準及行為規範	Page 12-13	
102-17	倫理相關之建議與關切事項	Page 12-13	

GRI準則	揭露項目	對應頁碼或連結	備註
一般揭露			
4. 治理			
102-18	治理結構	Page 12	
102-19	委任權責	Page 12	
102-20	管理階層負責經濟、環境和社會主題	Page 12	
102-21	與利害關係人諮商經濟、環境和社會主題	Page 11	
102-22	最高治理單位與其委員會的組成	無揭露	無重大變動，請參閱泰鼎2019年度年報第參章公司治理之第二節「董事、總經理、副總經理、協理、各部門及分支機構主管資料」
102-23	最高治理單位的主席	無揭露	為董事長
102-24	最高治理單位的提名與遴選	Page 12	
102-25	利益衝突	Page 12	
102-26	最高治理單位在設立宗旨、價值觀及策略的角色	Page 12	
102-27	最高治理單位的群體智識	Page 12	
102-28	最高治理單位的績效評估	Page 12	
102-29	鑑別與管理經濟、環境和社會衝擊	Page 8-10	
102-30	風險管理程序的有效性	Page 12	
102-31	經濟、環境和社會主題的檢視	Page 8-10	
102-32	最高治理單位於永續性報導的角色	Page 12	
102-33	溝通重要關鍵議題	Page 11	
102-34	關鍵議題的性質與總數	Page 8-10	
102-35	薪酬政策	無揭露	無重大變動
102-36	薪酬決定的流程	無揭露	無重大變動
102-37	利害關係人的參與	Page 11	
102-38	年度總薪酬比率	無揭露	請參閱泰鼎2019年度年報第玖章附錄之泰鼎合併財報附註十二「其他」
102-39	年度總薪酬增加之百分比	無揭露	同上

GRI準則	揭露項目	對應頁碼或連結	備註
一般揭露			
5. 利害關係人溝通			
102-40	利害關係人團體	Page 11	
102-41	團體協約	Page 13, 17	
102-42	鑑別與選擇利害關係人	Page 11	
102-43	與利害關係人溝通的方針	Page 11	
102-44	提出之關鍵主題與關注事項	Page 11	
6. 報導實務			
102-45	合併財務報表中所包含的實體	Page 7	
102-46	界定報告書內容與主題邊界	Page 1	
102-47	重大主題表列	Page 8-10	
102-48	資訊重編	無揭露	無資訊重編之情事
102-49	報導改變	無揭露	無報導改變之情事
102-50	報導期間	Page 1	
102-51	上一次報告書的日期	無揭露	2019年6月
102-52	報導週期	Page 1	
102-53	可回答報告書相關問題的聯絡人	Page 1	
102-54	依循GRI準則報導的宣告	Page 1	
102-55	GRI內容索引	Page 20-22	
102-56	外部保證/確信	Page 1	

GRI準則	揭露項目	對應頁碼或連結	備註
重大主題			
1. 經濟			
1.1 公司治理			
103-1	解釋重大主題及其邊界	Page 8-10	
103-2	管理方針及其要素	Page 8-10	
103-3	管理方針的評估	Page 8-10	
201-1	組織所產生及分配的直接經濟價值	Page 6	
201-2	氣候變遷所產生的財務影響及其它風險與機會	Page 5, 10	
201-3	定義福利計劃義務与其它退休計畫	無揭露	請參閱泰鼎2019年度年報第玖章附錄之泰鼎合併財報附註六之(十五)「員工福利」
201-4	自政府取得之財務補助	無揭露	請參閱泰鼎2019年度年報第玖章附錄之泰鼎合併財報附註六之(十六)「所得稅」
202-1	不同性別的基層人員標準薪資與當地最低薪資的比率	Page 9	
202-2	雇用當地居民為高階管理階層的比例	Page 8	

GRI準則	揭露項目	對應頁碼或連結	備註
重大主題			
2. 環境			
2.1 水資源管理			
303-1	共享水資源之相互影響	Page 14-15	
303-2	與排水相關衝擊的管理	Page 14-15	
303-3	取水量	Page 15	
303-4	排水量	Page 15	
303-5	耗水量	Page 15	
2.2 排放			
305-1	直接 (範疇一) 溫室氣體排放	Page 14	
305-2	能源間接 (範疇二) 溫室氣體排放	Page 14	
305-3	其它間接 (範疇三) 溫室氣體排放	Page 14	
305-4	溫室氣體排放密集度	Page 14	
305-5	溫室氣體排放減量	Page 14	
2.3 廢汙水和廢棄物			
306-1	依水質及排放目的地所劃分的排放量	Page 14-15	
306-2	按類別及處置方法劃分的廢棄物	Page 14-15	
3. 社會面			
3.1 職業安全衛生			
403-1	職業安全衛生管理系統	Page 18-19	
403-2	危害辨識、風險評估、及事故調查	Page 18-19	
403-3	職業健康服務	Page 18-19	
403-4	有關職業安全衛生之工作者參與、諮商與溝通	Page 18-19	
403-5	有關職業安全衛生之工作者訓練	Page 18-19	
403-6	工作者健康促進	Page 18-19	
403-7	預防和減輕與業務關係直接相關聯之職業安全衛生的衝擊	Page 18-19	
3.2 人權			
409-1	具強迫或強制勞動事件重大風險的營運據點和供應商	Page 20	